

# 軸穴・キー溝寸法表

## 軸穴・キー溝寸法表

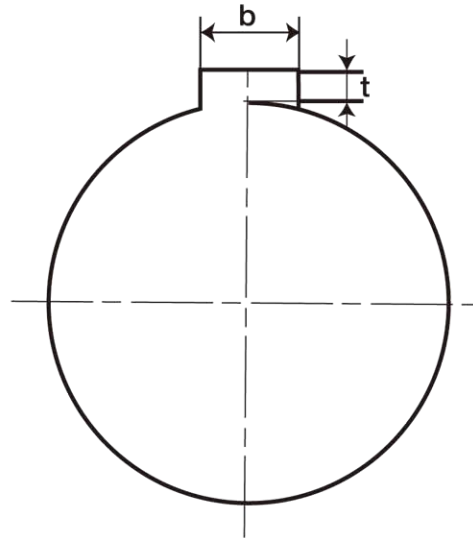

### シャフトの推奨公差

m6~h9

新JISキー溝寸法表

Unit : mm

適応する軸径	b			t		キーの呼び寸法 b x h
	基準寸法	許容差		基準寸法	許容差	
		P9	js 9			
10を超え12以下	4	-0.012 -0.042	±0.0150	1.8	+0.1 0	4x 4
12を超え17以下	5			2.3		5x 5
17を超え22以下	6			2.8		6x 6
20を超え25以下	(7)	-0.015 -0.051	±0.0180	3.0	+0.2 0	(7x 7)
22を超え30以下	8			3.3		8x 7
30を超え38以下	10			3.3		10x 8
38を超え44以下	12	-0.018 -0.061	±0.0215	3.3	+0.2 0	12x 8
44を超え50以下	14			3.8		14x 9
50を超え55以下	(15)			5.0		(15x10)
50を超え58以下	16			4.3		16x10
58を超え65以下	18			4.4		18x11
65を超え75以下	20			4.9		20x12
75を超え85以下	22	-0.022 -0.074	±0.0260	5.4	+0.3 0	22x14
80を超え90以下	(24)			8.0		(24x16)
85を超え95以下	25			5.4		25x14
95を超え110以下	28			6.4		28x16
110を超え130以下	32	-0.026 -0.088	±0.0310	7.4	+0.3 0	32x18
125を超え140以下	(35)			11.0		(35x22)
130を超え150以下	36			8.4		36x20
140を超え160以下	(38)			12.0		(38x24)
150を超え170以下	40			9.4		40x22

\* ( ) 内寸法のキー溝加工は要求のある場合のみ行います。

\* b寸法許容差はjs9を標準とします。P9採用時はご連絡お願い申し上げます。